

Krajnji prekidači

Univerzalni krajni prekidači su uređaji koji se koriste u automatskim sistemima kao elementi upravljanja. Njihovom pomoću zadaju se granice isključivanja. Ugrađuju se u tračne transportere i ostale transportne sisteme koji zahtevaju linearno-translatorno kretanje. Metalno kućište otporno na vibracije.

Dokumentacija kojoj odgovara proizvod:

Standard EN 60947-1; EN 60947-5-1

Univerzalni krajni prekidač serije CSA-xxx

- * Dielektrična čvrstoća: 1.000 V, 50 Hz
- * Električna otpornost izolacije: 100 mΩ
- * Otpornost na habanje električnih delova (broj ciklusa): 500.000 pod aktivnim opterećenjem
- * Otpornost na mehaničko habanje (broj ciklusa): 1.000.000
- * Brzina isključivanja: 5 mm/s do 0,5 m/s
- * Naznačeni napon: 230 V
- * Naznačena struja: do 10 A
- * Stepen zaštite: IP66
- * Kablovski ulaz: bužir PG11
- * Presek napojnog provodnika: do 2 mm²
- * Zatezna snaga na klemama: 6-8 kgf/cm

Tip kontaktnog sistema

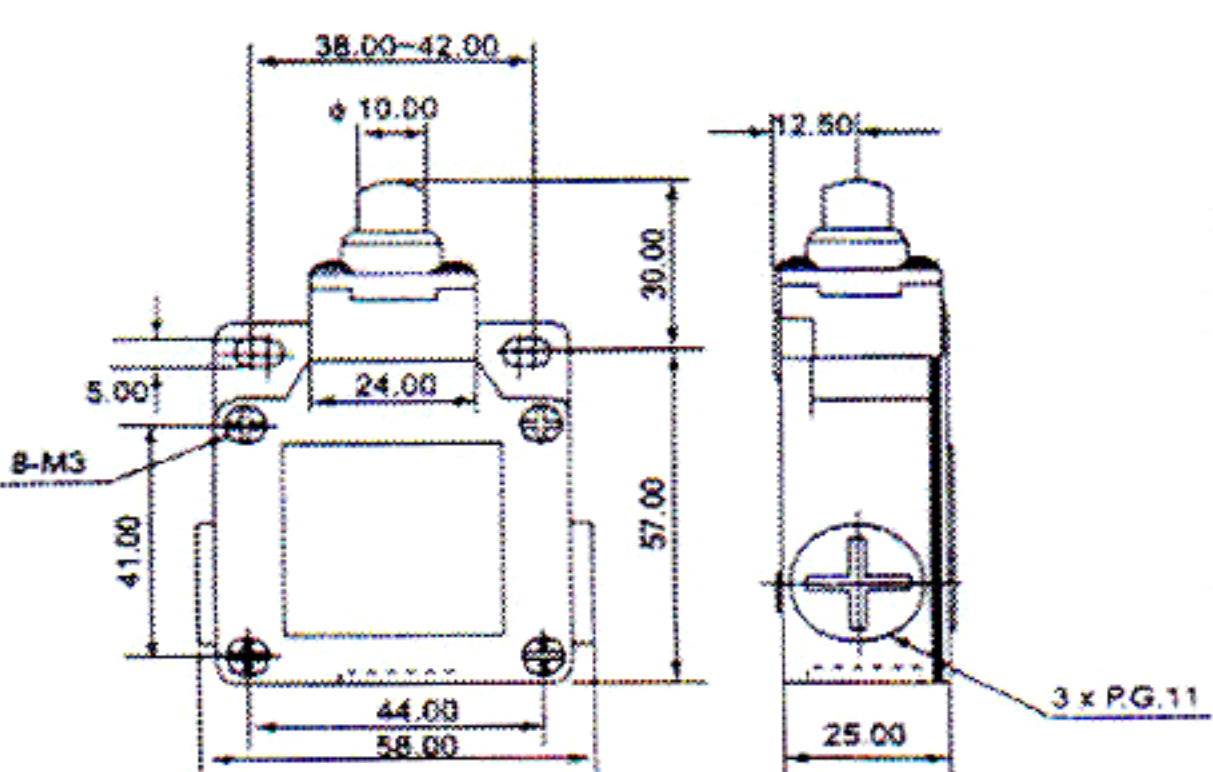
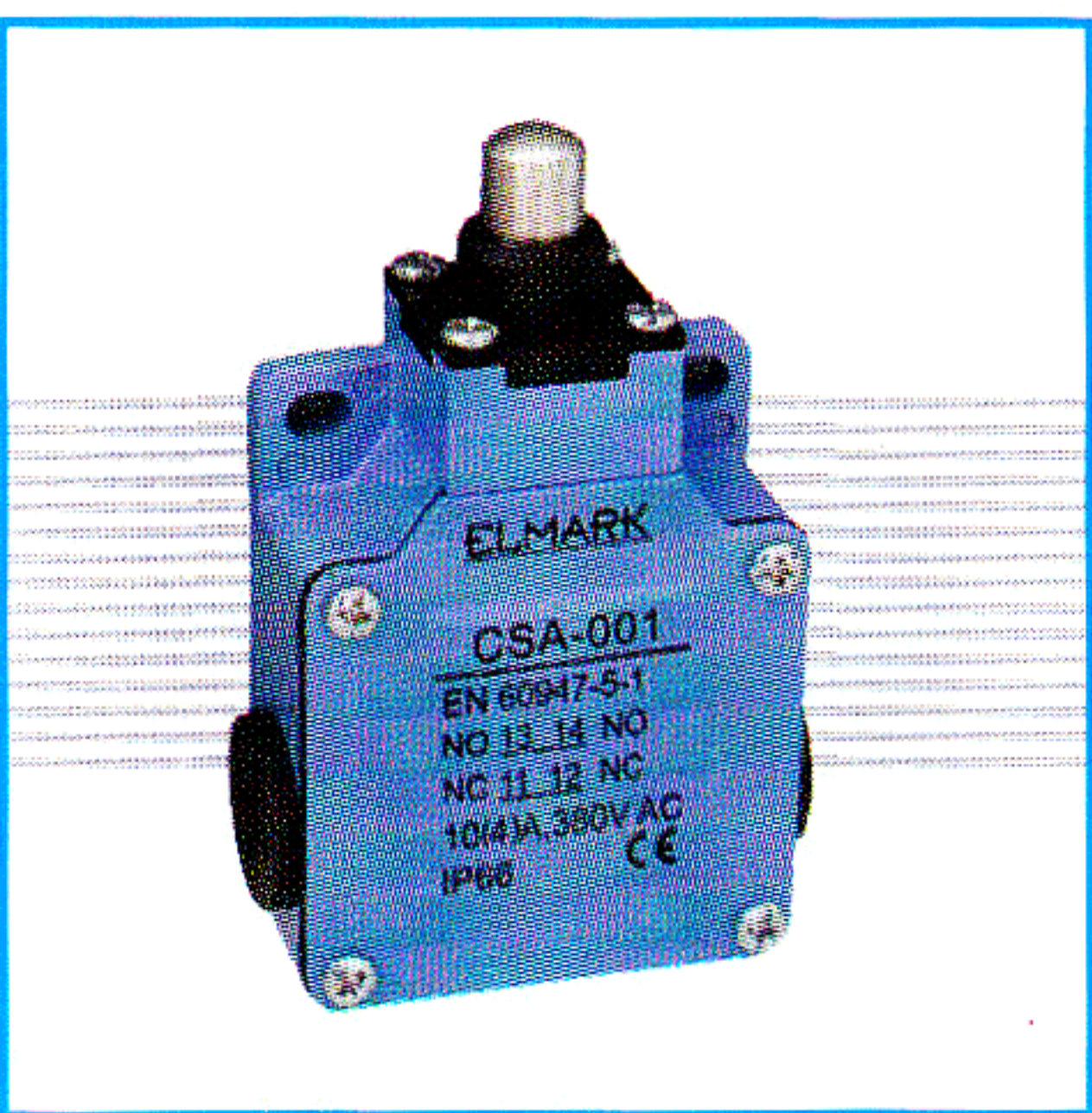
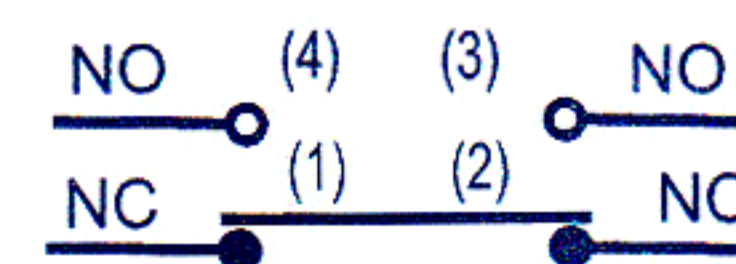

Tip glave	Sila aktiviranja	Sila otpuštanja	Pozicija preključivanja	Ukupno kretanje	Naznačena struja	Tipska oznaka	Kataloški broj
metalni cilindar	800g	400g	2.0mm	5.8mm	10A-aktivna 4A-induktivna	CSA - 001	46A001

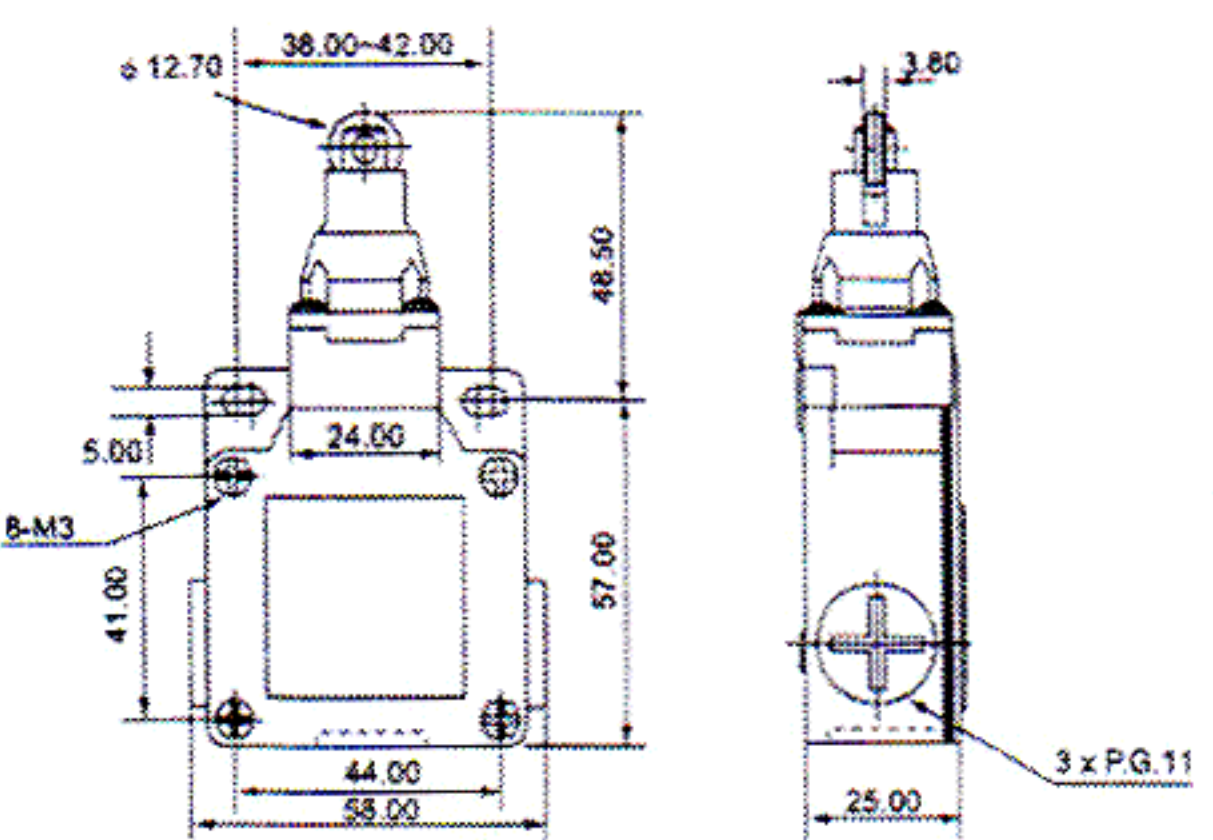
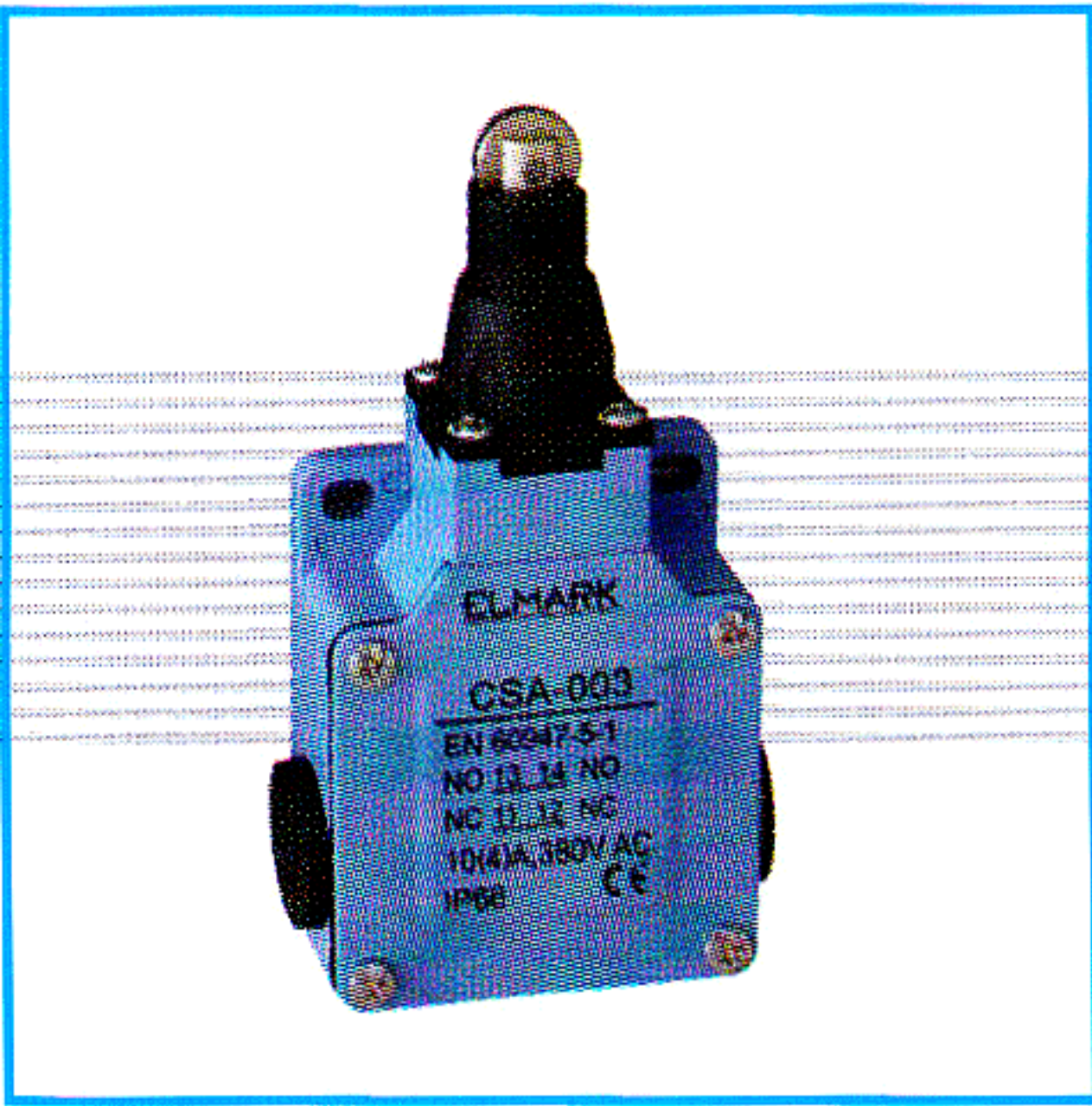

Tip glave	Sila aktiviranja	Sila otpuštanja	Pozicija preključivanja	Ukupno kretanje	Naznačena struja	Tipska oznaka	Kataloški broj
metalni cilindar sa metalnom rolnom	800g	400g	2.0mm	5.8mm	10A-aktivna 4A-induktivna	CSA - 003	46A003

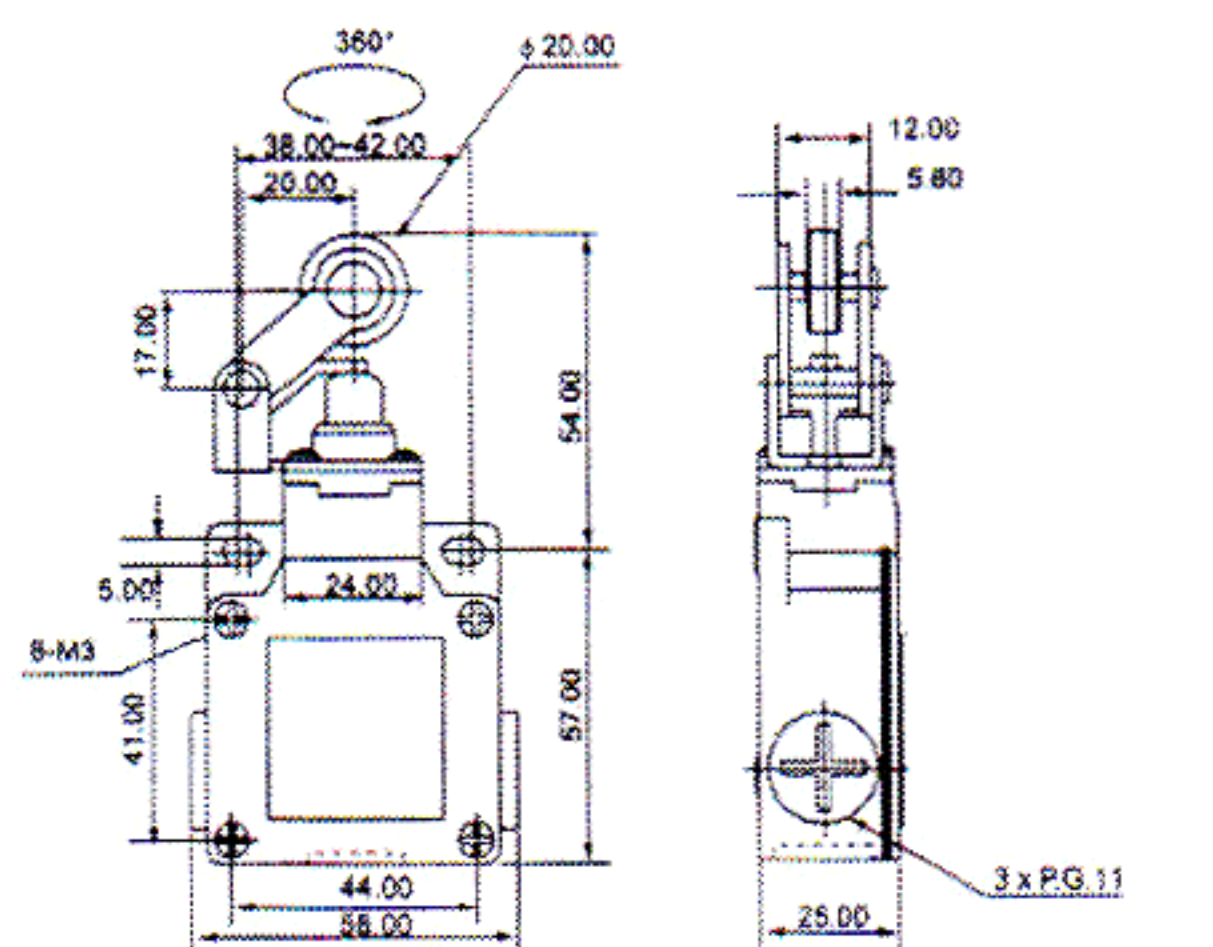
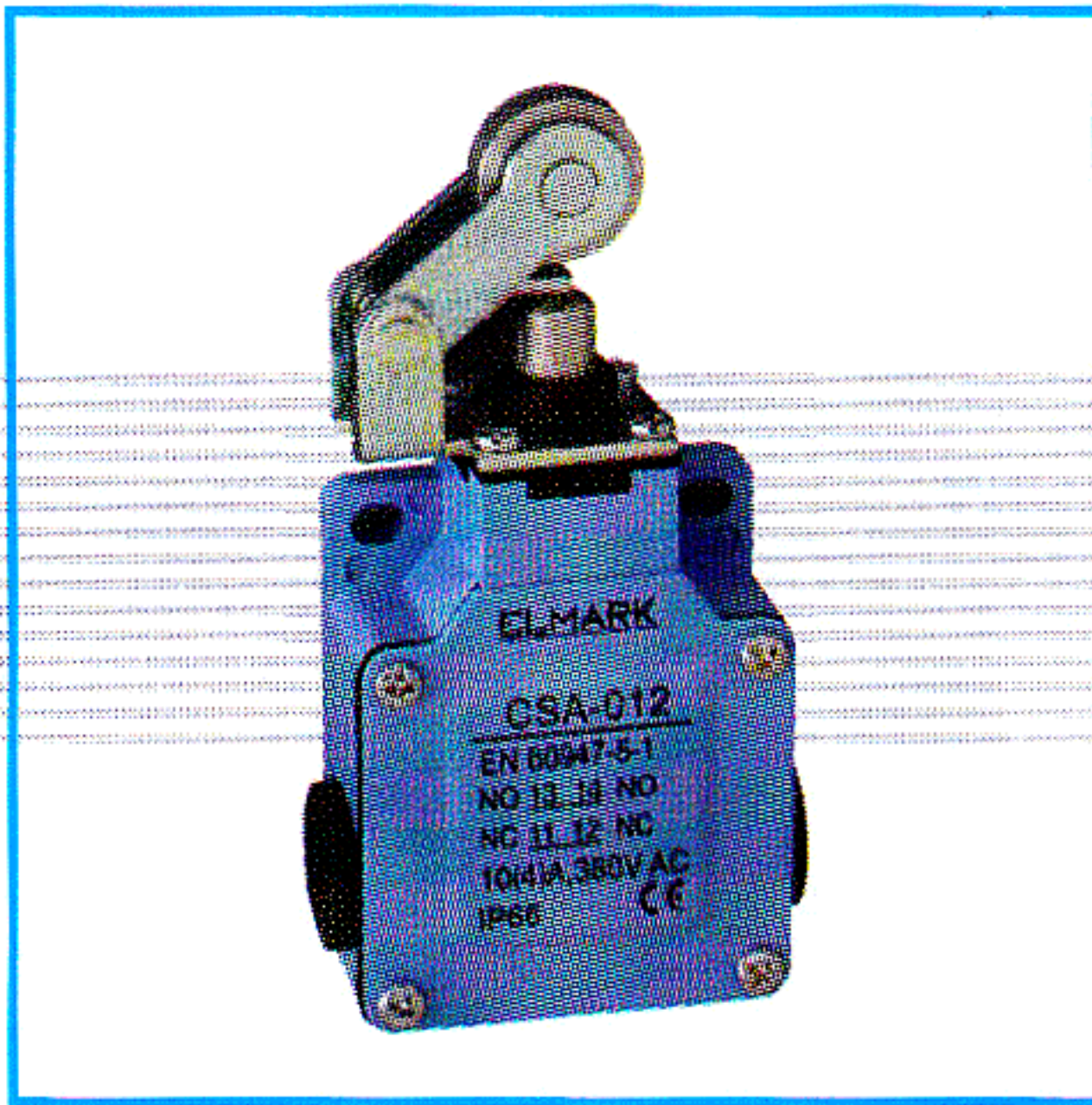

Tip glave	Sila aktiviranja	Sila otpuštanja	Pozicija preključivanja	Ukupno kretanje	Naznačena struja	Tipska oznaka	Kataloški broj
horizontalna poluga sa metalnim valjkom	800g	400g	2.0mm	5.8mm	10A-aktivna 4A-induktivna	CSA - 012	46A012

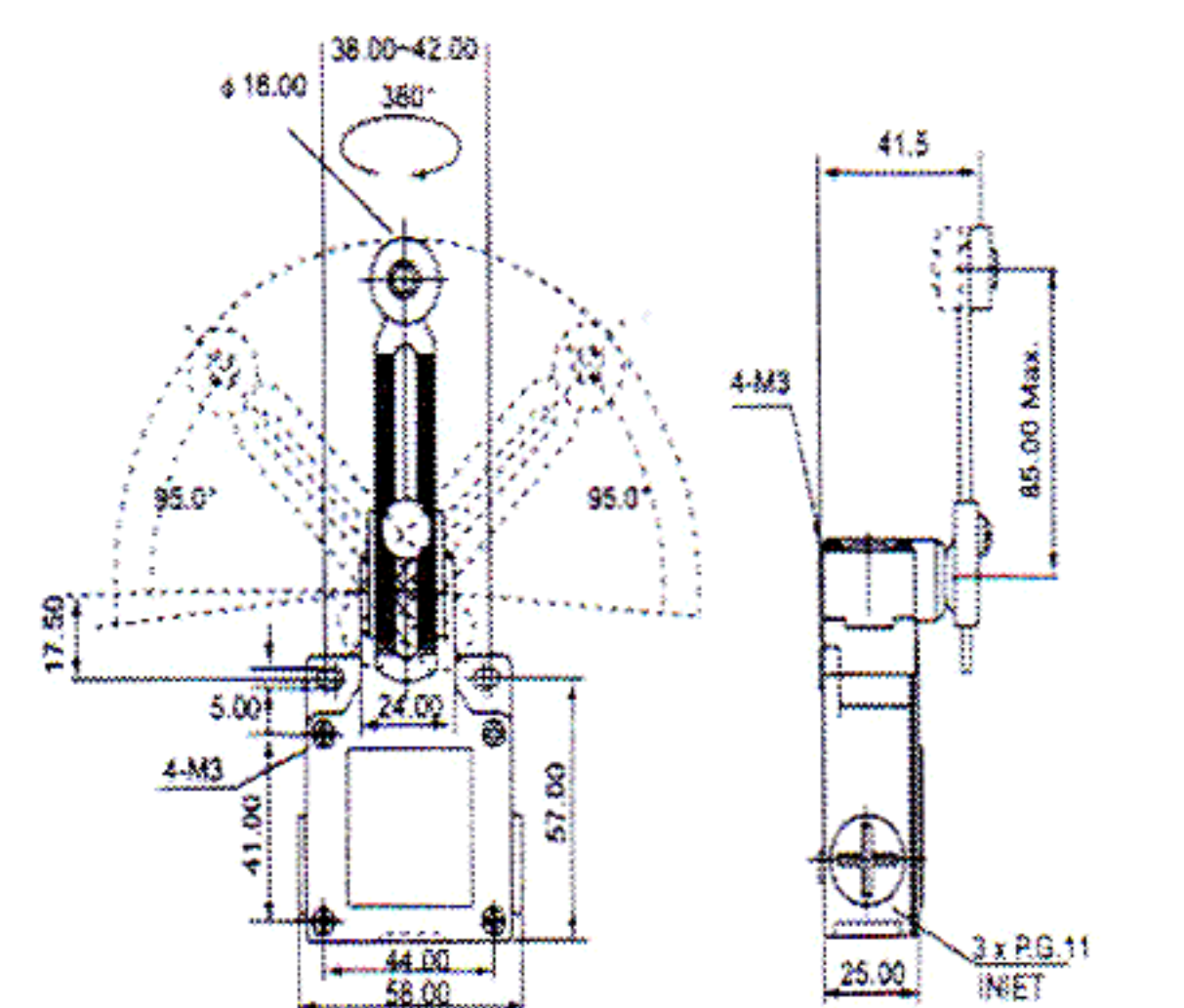
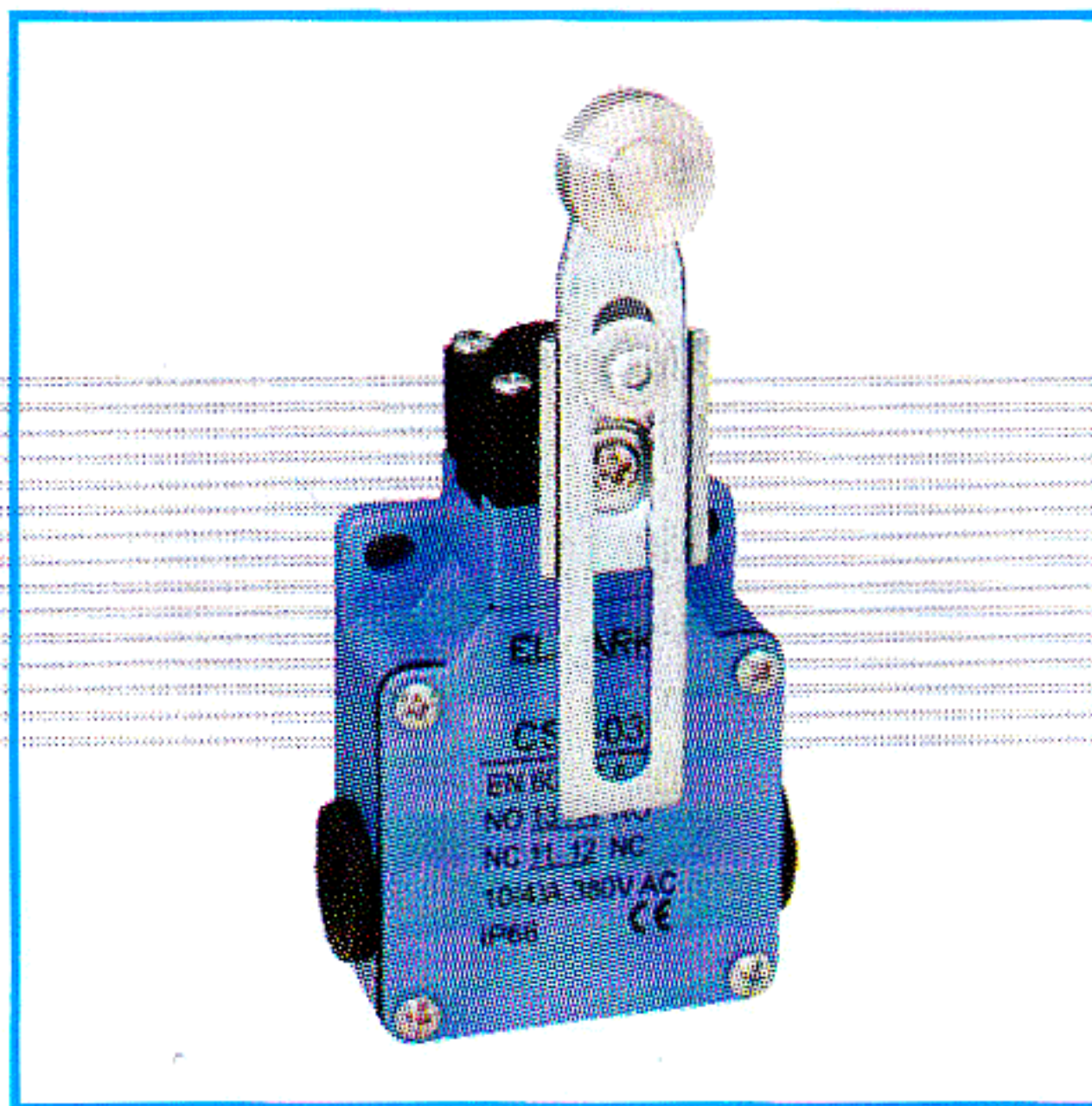

Tip glave	Sila aktiviranja	Sila otpuštanja	Pozicija preključivanja	Ukupno kretanje	Naznačena struja	Tipska oznaka	Kataloški broj
podesiva poluga sa metalnim valjkom	400g	100g	22.5°	95°	10A-aktivna 4A-induktivna	CSA - 031	46A031

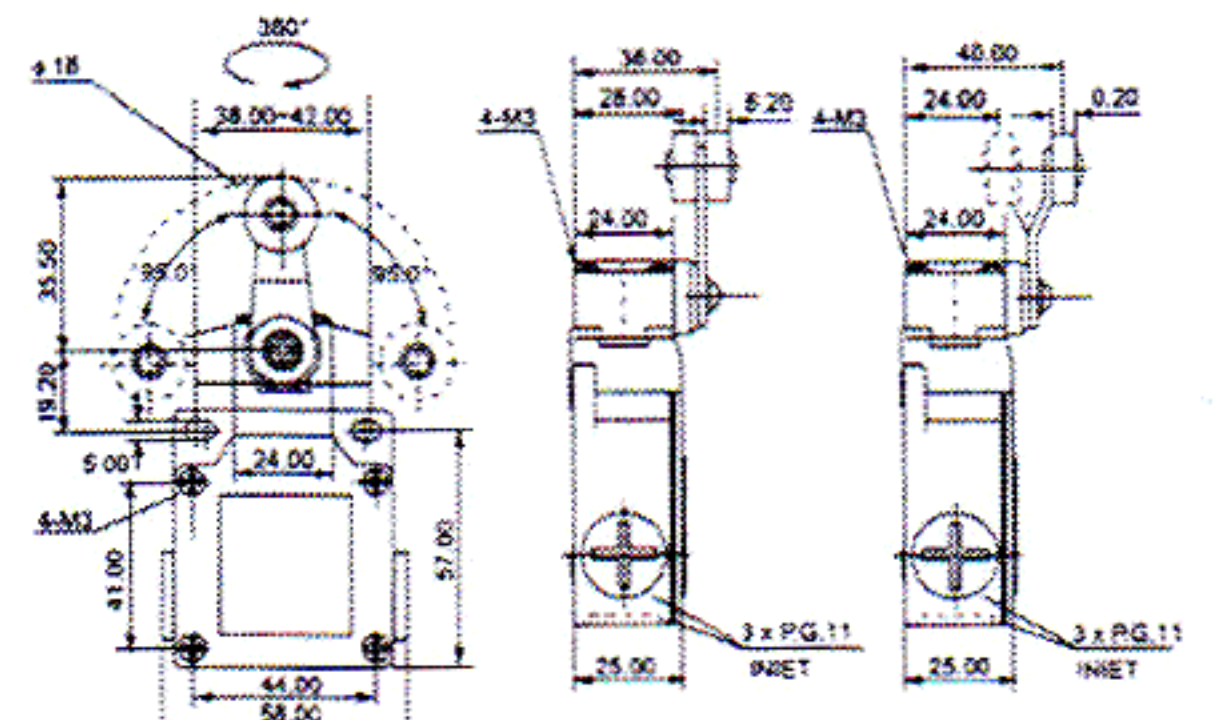
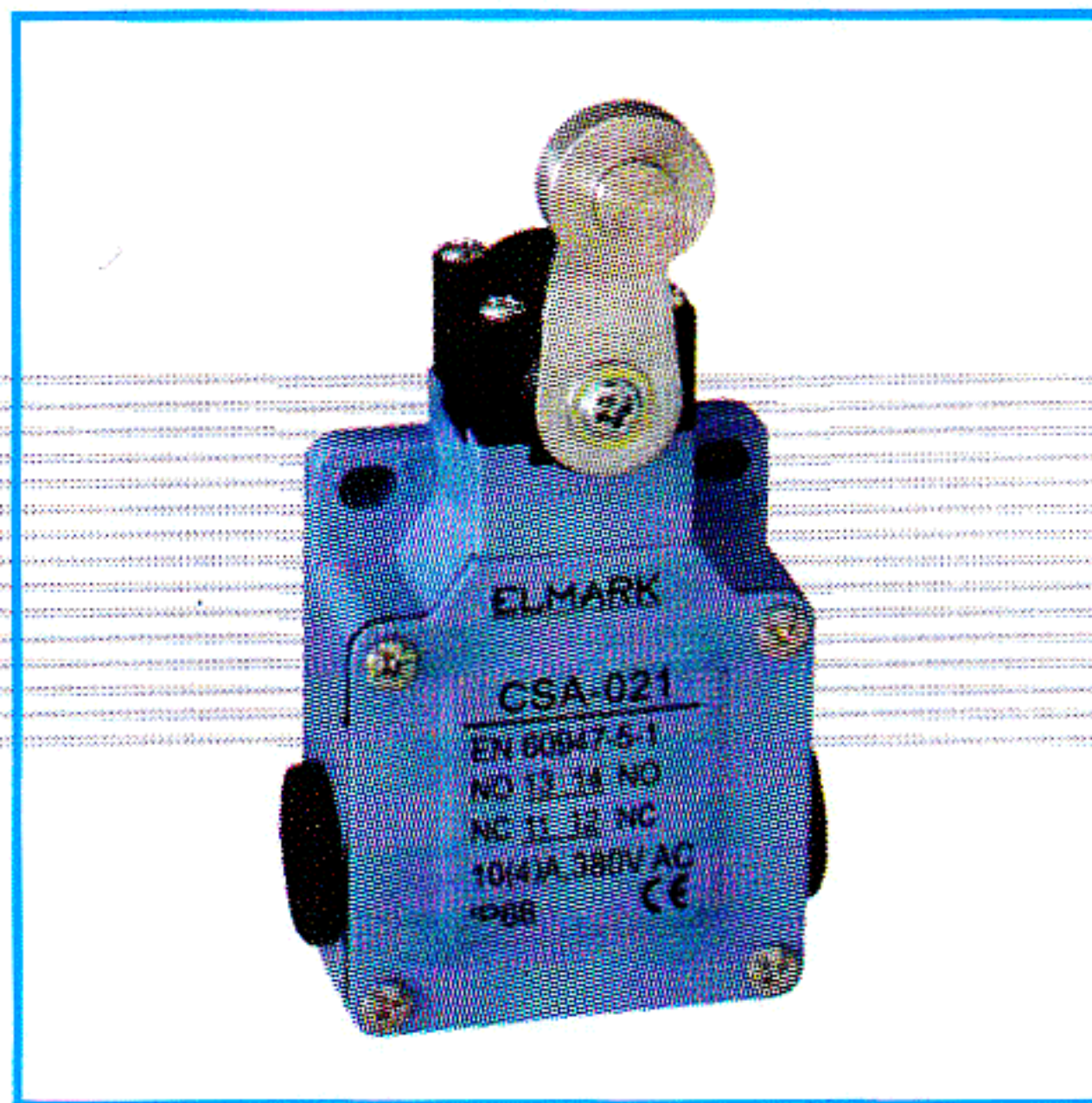

Tip glave	Sila aktiviranja	Sila otpuštanja	Pozicija preključivanja	Ukupno kretanje	Naznačena struja	Tipska oznaka	Kataloški broj
poluga sa metalnim valjkom	400g	100g	22.5°	95°	10A-aktivna 4A-induktivna	CSA - 021	46A021

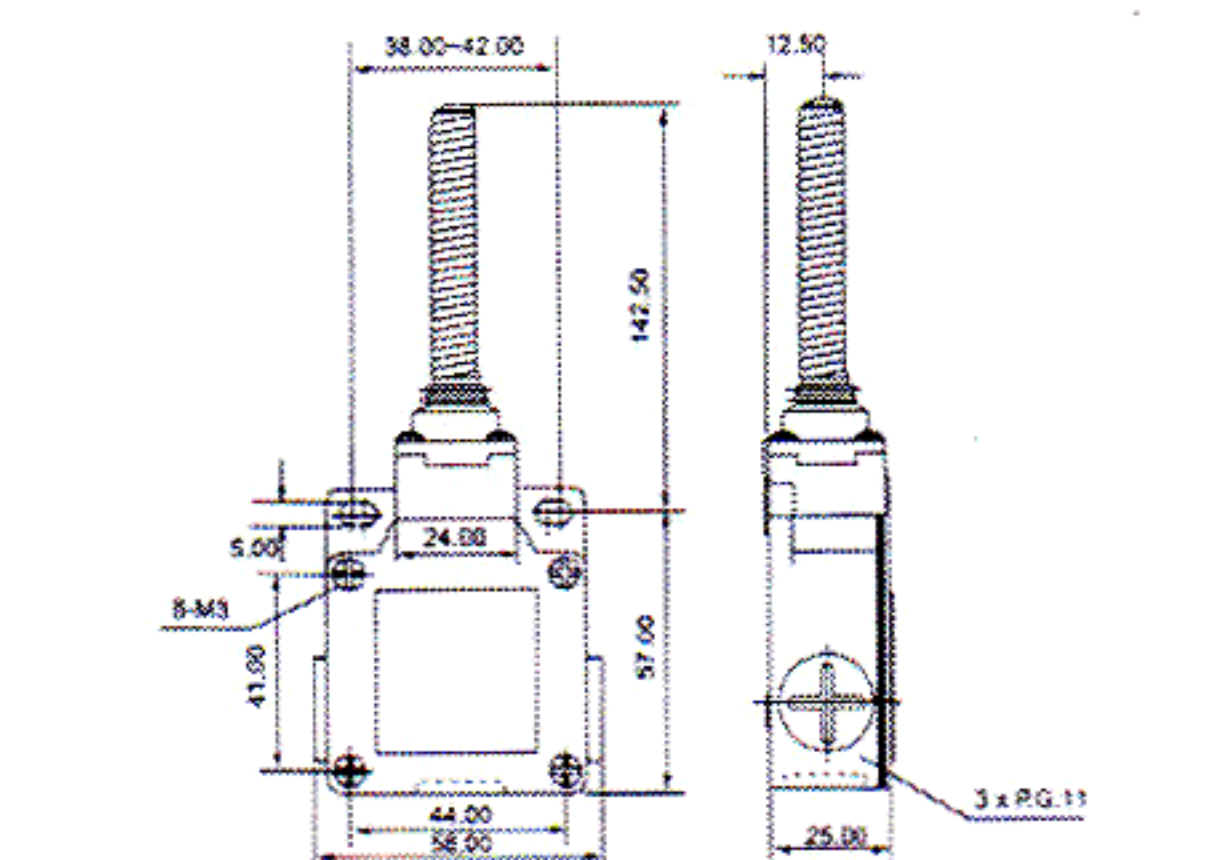
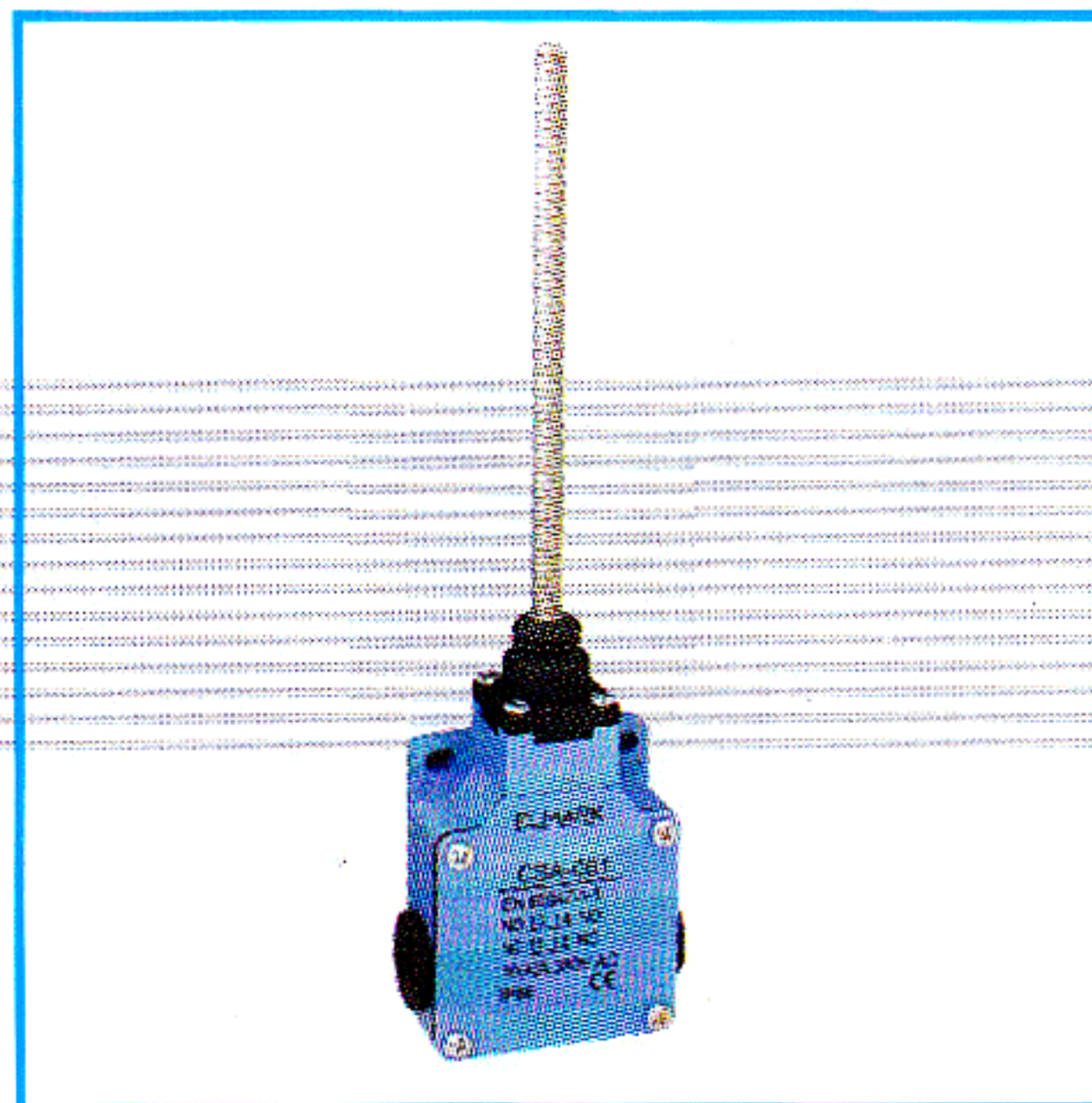

Tip glave	Sila aktiviranja	Sila otpuštanja	Pozicija preključivanja	Ukupno kretanje	Naznačena struja	Tipska oznaka	Kataloški broj
opružna poluga	150g	50g	22.5°	50mm	10A-aktivna 4A-induktivna	CSA - 081	46A081